

LYNX

CE EN 893: 2019 UIAA

Crampons for mountaineering boots
Crampons pour chaussures d'alpinisme

WARNING / ATTENTION

Activities involving the use of this equipment are inherently dangerous. You are responsible for your own actions and decisions.

Before using this equipment, you must:
- Read and understand all Instructions for Use.
- Get specific training in its proper use.
- Become acquainted with its capabilities and limitations.
- Understand and accept the risks involved.



FAILURE TO HEED ANY OF THESE WARNINGS MAY RESULT IN SEVERE INJURY OR DEATH.

Les activités impliquant l'utilisation de cet équipement sont par nature dangereuses. Vous êtes responsable de vos actes, de vos décisions et de votre sécurité.

Avant d'utiliser cet équipement, vous devez :
- Lire et comprendre toutes les instructions d'utilisation.
- Vous former spécifiquement à l'utilisation de cet équipement.
- Vous familiariser avec votre équipement, apprendre à connaître ses performances et ses limites.
- Comprendre et accepter les risques induits.



LE NON-RESPECT D'UN SEUL DE CES AVERTISSEMENTS PEUT ÊTRE LA CAUSE DE BLESSURES GRAVES OU MORTELLES;

	Mono-point Mono-pointe	Dual-point Bi-pointes
Points Pointes	13	14

1. Field of application (text part)
Champ d'application (partie texte)

2. Nomenclature

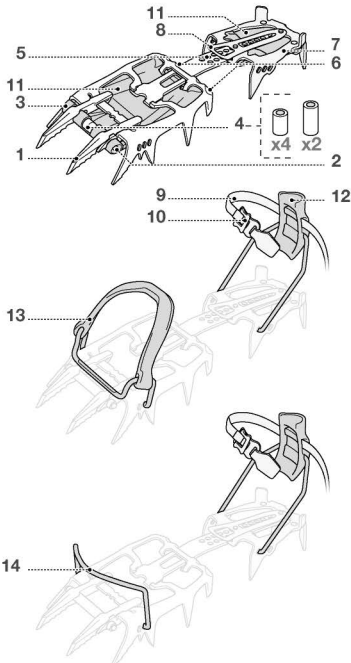

3. Inspection, points to verify
Contrôle, points à vérifier

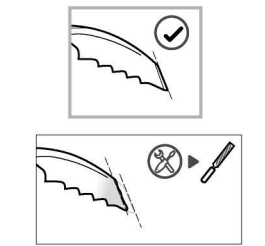
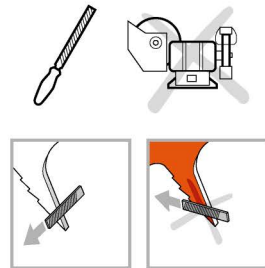

4. Compatibility
Compatibilité

Traceability and markings Traçabilité et marquage

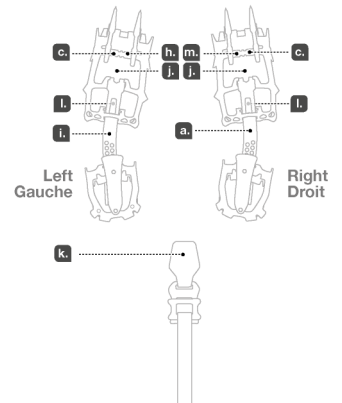
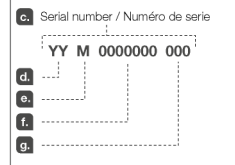

PETZL.COM



Latest version
Dernière version



Other languages
Autres langues



Technical tips
Conseils techniques



PPE checking
Fiche de contrôle EPI

Warning symbols
Panneaux d'alertes



PETZL
FR-38920 Crolles
Cidex 105A
PETZL.COM
ISO 9001
© Petzl



Fondation

Sustaining our Community
Au service de la Communauté
FONDATION-PETZL.ORG

5. Fitting to your boots /
Ajustement à vos chaussures

A. Adjusting the front binding system /
Réglage du système de fixation avant

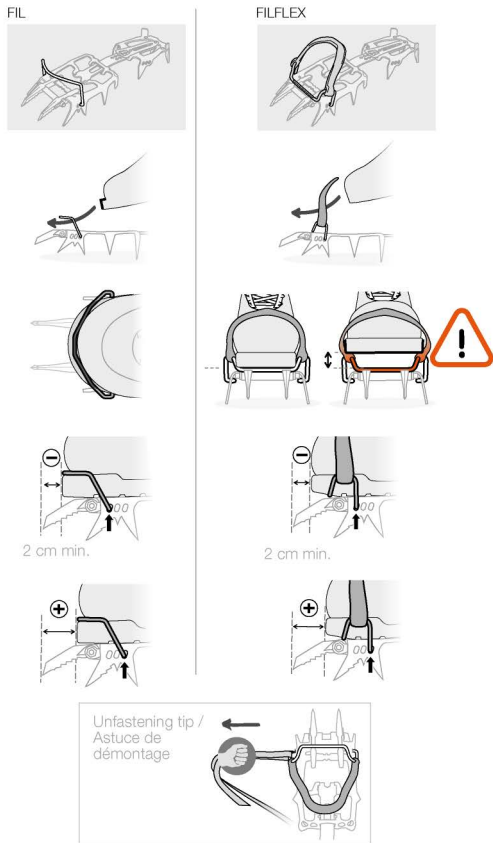

B. Size adjustment /
Réglage de la taille

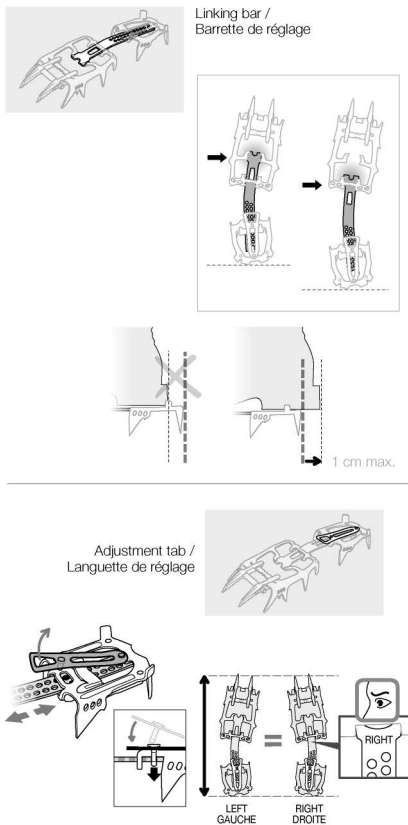

5. Fitting to your boots /
Ajustement à vos chaussures

C. Rear binding system adjustment /
Réglage du système de fixation arrière

BACK LEVER

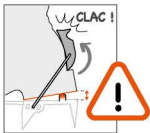
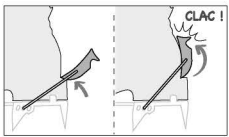
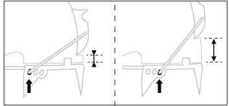

Unfastening /
Démontage

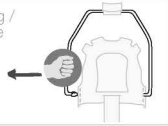

BACK FLEX

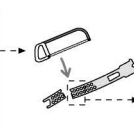
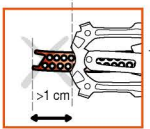
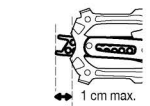
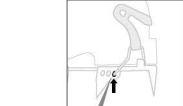

D. Strap adjustment /
Réglage de la sangle

BACK FLEX + FIL FLEX

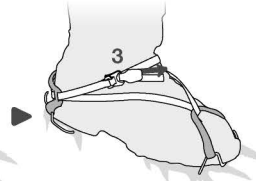
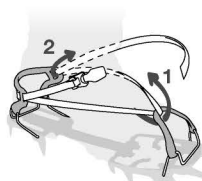

BACK LEVER + FIL FLEX

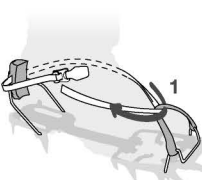

BACK LEVER + FIL

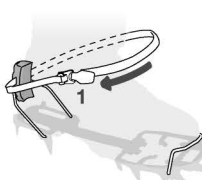

BACK LEVER + ELASTIC STRAP

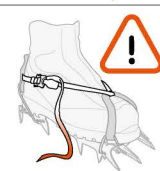
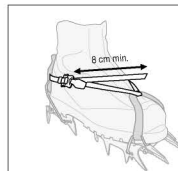
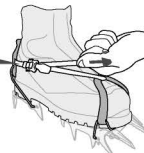
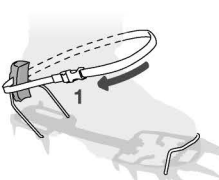

E. Function test
Test de
fonctionnement



6. Switching to mono or dual front points
Passage en mono ou bi-pointes avant

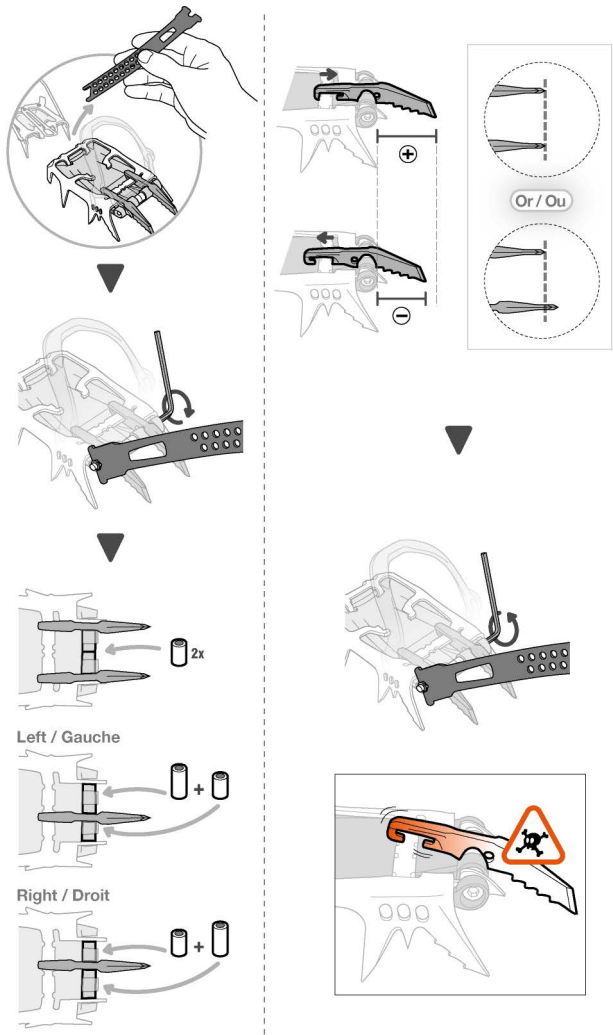

7. Antibott system
Mise en place des systèmes antibottages

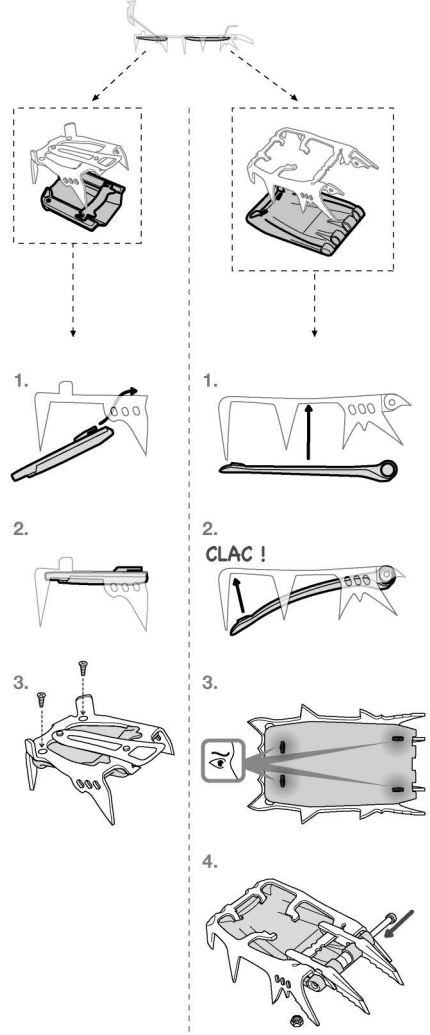

8. Additional information
Informations complémentaires

- A. Lifetime / Durée de vie
 - unlimited illimitée
- B. Acceptable T°
 T° tolérées
 - + 80°C / + 176°F
 - 40°C / - 40°F
- C. Precautions for use / Précautions d'usage
 - etc...
- D. Cleaning / Nettoyage
 -
 - + 30°C maxi. + 86°F maxi.
- E. Drying / Séchage
 - + 30°C maxi. + 86°F maxi.
- F. Storage - Transport
 Stockage - transport
 -
- G. Maintenance / Entretien
 -
- H. Modifications - Repairs
 Modifications - Réparations
 - Petzl
- I. FAQ - Contact
 Questions - Contact
 -
 - petzl.com

本書では、製品の正しい使用方法を説明しています。技術や使用方法については、いくつかの例のみを掲載しています。製品の使用に関連する危険については、警告のマークが付いています。ただし、製品の使用に関連する危険の全てをここに網羅することはできません。最新の情報や、その他の補足情報等はPetzl.comで参照できますので、定期的に確認してください。警告および注意事項に留意し、製品を正しく使用する事は、ユーザーの責任です。本製品の誤った使用は危険を増加させます。疑問点や不明な点は(株)アルテリア (TEL 04-2968-3733)にご相談ください。

1.用途

本製品は滑落からの保護を目的として使用する個人用保護具(PPE)です。アイスクライミングおよびテクニカルマウンテニアリング用クランボンです。本製品の限界を超えるような使用をしないでください。また、本来の用途以外での使用はしないでください。

責任

警告
この製品を使用する活動には危険が伴います。ユーザー各自が自身の行為、判断、および安全の確保についてその責任を負うこととします。

使用する前に必ず:

- 取扱説明書をよく読み、理解してください
- この製品を正しく使用するための適切な指導を受けてください
- この製品の機能とその限界について理解してください
- この製品を使用する活動に伴う危険について理解してください

これらの注意事項を無視または軽視すると、重度の傷害や死につながる場合があります。

この製品は使用方法を熟知していて責任能力のある人、あるいはそれらの人から目の届く範囲で直接指導を受けられる人のみ使用してください。ユーザー各自が自身の行為、判断、および安全の確保について責任を負い、またそれによって生じる結果についても責任を負うこととします。各自で責任がとれない場合や、その立場にない場合、また取扱説明書の内容を理解できない場合は、この製品を使用しないでください。

2.各部の名称

(1) フロントポイント、(2) フロントポイント用ナット、(3) フロントポイント用ボルト、(4) スペーサー、(5) リンキングバー、(6) CORD-TEC用ホール、(7) リアブロック、(8) 調節用タブ、(9) ストラップ、(10) DOUBLEBACK バックル、(11) アンチスノー、(12) ヒールレバー、(13) FIL FLEX、(14) FIL

主な素材: 焼もどし鋼

3.点検のポイント

器具の状態は、ユーザーの安全に大きく関係します。ベツルは、十分な知識を持つ適任者による詳細点検を、少なくとも12ヶ月ごとに行うことをお勧めします。警告: 使用頻度によっては、より頻繁に個人用保護具 (PPE) を点検する必要があります。Petzl.com で説明されている方法に従って点検してください。結果は PPE 点検フォームに記録してください。

毎回、使用前に

毎回、使用前に、クランボン全体の状態を確認してください。必要に応じて、適切な用具で爪を研いでください。フロントおよびリアのバイディング、アンチスノーの状態が良好であること、適切に調節されていることを確認してください。調節用タブとリンクングバーがしっかりとかみ合っていることを確認してください。本体や爪に変形、亀裂、傷、磨耗、腐食がないことを確認してください。特にフロントポイントに注意して点検してください。

使用中の注意点

この製品および併用する器具 (連結している場合は連結部を含む) に常に注意を払い、状態を確認してください。全ての構成器具が正しくセットされていることを確認してください。クランボンがしっかりと装着されていることを定期的に確認してください。アイスクライミング用製品 (クランボン、アイスアックス、アイススクリュー等) の鋭い先端による切り傷の危険に注意してください。

4.適合性

この製品がシステムの中のその他の器具と併用できることを確認してください (併用できる = 相互の機能を妨げない)。本取扱説明書の補足として付属している適合表を参照してください。選択したクランボンおよびバイディングが使用するブーツに適切に取り付けられることを確認してください。ブーツがクランボンの中で上方向、横方向、縦方向にズレず、しっかりと装着できることを確認してください。バイディングがブーツのコバから外れないことを確認してください。ブーツがバイディングから抜け出ないことを確認してください (特に FIL FLEX)。本製品は、付属のリンクングバー BARRETTES および柔らかいブーツでの装着の安定性と快適性を向上させる (ただし、フロントポイントの効果は低下させる) リンキングバー FLEX と併用可能です。本製品のフロントおよびリアブロックは、特定の他のモデルとの交換が可能です。警告: ブーツの磨耗により、時間の経過とともにクランボンの装着の安定性が変化する可能性があります。実際に使用する前に、必ず適合性の確認を行ってください。ブーツによってはクランボンが適切に装着できない場合があります。

5.ブーツに合わせて調節

使用前に必ずブーツにフィットするようクランボンを調節してください。クランボンは左右非対称です。右足用と左足用を入れ替えしないでください。

A.フロントバイディングの調節

フロントのホールにより、フロントポイントの長さを調節できます。バイディングを取り外す方法: 図をご参照ください。

B.サイズ調節

片方のリンクングバーを調節して、もう片方も同じサイズに調節してください。同じサイズに調節しやすいように、バーには文字が刻印されています。

C.リアバイディングの調節

D.ストラップの調節

ストラップのバックルが常に足の外側にあるようにしてください。

バイディングを FIL から FIL FLEX に変更できるように、ストラップを短く切りすぎないようにしてください。

E.適合性の確認

足を振ったり雪や氷に蹴りこんだりしてテストしてください: どの方向に力を加えてもクランボンが動かないことを確認してください。必要に応じてこの手順を繰り返しながら調節をしてください。都度テストしてください。警告: クランボンの調節が不適切な場合、クランボンが外れてしまうおそれがあります。

6.フロントポイントの切り替え(モノ、デュアル)

フロントポイントのナットはリンクングバーと付属のレンチを使用して締めます。

フロントポイントのナットは常にしっかりと締めてください。

7.アンチスノー

アンチスノーをセットする前にクランボンを完全に解体してください。警告: アンチスノーを使用している場合でも、クランボンの底に雪が付着して固まらないように注意してください。雪の付着により、スリッパや滑落のリスクが高まります。

8.補足情報

本製品は個人用保護員に関する規則 (EU) 2016/425 に適合しています。EU 適合宣言書は Petzl.com で確認できます。

取扱説明書は、用具から取り外した後も参照できるように、永久保存してください。

廃棄基準:

警告: 極めて異例な状況においては、1 回の使用で損傷が生じ、その後使用不可能になる場合があります (劣悪な使用環境、海に近い環境での使用、鋭利な角との接触、極端な高 / 低温下での使用や保管、化学薬品との接触等)。以下のいずれかに該当する製品は以後使用しないでください:

- 耐用年数を経過した
- 大きな墜落を止めた、あるいは非常に大きな荷重がかかった
- 点検において使用不可と判断された。製品の状態に疑問がある
- 完全な使用履歴が分からない (例: 判読できない製品のマーキング)
- 該当する規格や法律の変更、新しい技術の発達、また他の器具との併用に適さない等の理由で、使用には適さないと判断された

このような製品は、以後使用されることを避けるため廃棄してください。

アイコン:

A.耐用年数 (ストラップ 10 年を除き、特に設けていません) - B.使用温度 - C.使用上の注意 - D.クリーニング - E.乾燥 - F.交換 / 持ち運び - G.メンテナンス - H.改造 / 修理 (パーツの交換を除き、ベツルの施設外での製品の改造および修理を禁じます) - I.問い合わせ

3 年保証

原材料および製造過程における全ての欠陥に対して適用されます。以下の場合には保証の対象外とします: 通常の磨耗や傷、酸化、改造や改変、不適切な保管方法、メンテナンスの不足、事故または過失による損傷、不適切または誤った使用方法による故障。

警告のマーク

1. 重傷または死につながるおそれがあります。2. 事故や怪我につながる危険性があります。3. 製品の機能や性能に関する重要な情報です。4. してはいけなない内容です。

トレーサビリティとマーキング

a. 個人用保護員の規格の要求事項に適合。EU 型式検定を行った公認認証機関 - b. トレーサビリティ: データマトリクスコード - c. 個別番号 - d. 製造年 - e. 製造月 - f. ロット番号 - g. 個体識別番号 - h. 規格 - i. 取扱説明書をよく読んでください - j. モデル名 - k. 製造者名 - l. 製造者住所 - m. 製造日 (月 / 年)

CZ

Tyto pokyny vysvětlují, jak správně používat vaše vybavení. Popsány jsou pouze některé techniky a způsoby použití.

Variující symboly upozorňují na některá potenciální nebezpečí spojená s použitím vašeho vybavení, ale není možné uvést všechny případy. Navštivte Petzl.com a sledujte aktualizace a doplňkové informace.

Vaši odpovědností je věnovat pozornost každému upozornění a používat vaše vybavení správným způsobem. Jakékoliv nesprávné použití tohoto vybavení navýší nebezpečí. Mějte-li jakýkoliv pochybnosti nebo obtíže s porozuměním návodů, kontaktujte firmu Petzl.

1. Rozsah použití

Tento výrobek je osobní ochranný prostředek (OOP) používaný při ochraně proti uklouznutí.

Lezení v ledu a technický alpinismus.

Tento výrobek nesmí být používán přes limity své pevnosti, ani k jiným účelům, než pro které je určen.

Zodpovědnost

UPOZORNĚNÍ: Činnosti zahrnující používání tohoto výrobku jsou s podstaty nebezpečné. Za své jednání, rozhodování a bezpečnost zodpovídáte sami.

Před použitím tohoto výrobku je nutné:

- Přesčit si a prostudovat celý návod k použití.

- Nacvičit správné používání výrobku.

- Seznámit se s možností výrobku a s omezeními jeho použití.

- Pochopit a přijmout rizika spojená s jeho používáním.

Opomenutí či porušení některého z těchto pravidel může vést k vážnému poranění nebo smrti.

Tento výrobek smí používat pouze odborně způsobilá odpovědné osoby, nebo osoby pod přímým vedením a dohledem těchto osob.

Za své činy, rozhodnutí a bezpečnost zodpovídáte sami a stejně jste si vědomi možných následků. Jestliže nejste schopni, nebo nejste v pozici toho zodpovědnosti přijmout, nebo pokud plně nerozumíte návodů k používání, toto vybavení nepoužívejte.

2. Popis částí

(1) Přední hroty, (2) Matice držící přední hroty, (3) Šroub držící přední hroty, (4) Rozpěrky, (5) Spojovací příčnick, (6) Otvor pro CORD-TEC, (7) Zadní díl, (8) Nastavovací plát, (9) Popruh, (10) DOUBLEBACK dotahovací přezka, (11) Systém proti nabalování sněhu, (12) Patní klip, (13) FIL FLEX, (14) FIL.
Hlavní materiály: trvanlé ocel.

3. Prohlídka, kontrolní body

Vaše bezpečnost závisí na neporušenosti vašeho vybavení.

Petzl doporučuje hloubkovou inspekci provedenou odborně způsobilou osobou nejméně jedenkrát každých 12 měsíců.

UPOZORNĚNÍ: intenzita vašeho používání může způsobit to, že bude potřeba častěji provádět revize OOP.

Postupujte dle kroků uvedených na Petzl.com. Výsledky prohlídek zaznamenávejte ve formulářích pro prohlídky OOP.

Před každým použitím

Před každým použitím zkontrolujte celkový stav stoupacích želez. Pokud je to nutné, nasofíte hroty vhodným nástrojem. Zkontrolujte stav a správné nastavení předního a zadního dílu vázání a podložek antibot.

Zkontrolujte správné zajištění spojovacích příčníků a nastavení velikosti. Zkontrolujte přítomnost jakýchkoli deformací, prasklin, vrypů, opotřebení nebo koroze, hlavně na rámu a hrotech, zejména na předních hrotech.

Během používání

Je důležité pravidelně kontrolovat stav výrobu a jeho spojení s ostatním vybavením v systému. Vždy se přesvědčte, jsou-li všechny součásti vybavení navzájem ve správné poloze.

Pravidelně kontrolujte, jsou li vaše stoupací železa řádně dotažena. Pozor na nebezpečí pořezání a ostré hroty produktů pro lezení v ledu (stoupací železa, cepíny, šrouby do ledu).

4. Slučitelnost

Ověřte si slučitelnost tohoto výrobku s ostatními prvky vašeho systému při daném použití (slučitelnost = dobrá součinnost).

Viz tabulka slučitelnosti přiložená jako dodatek k tomuto návodu k použití. Ujistěte se, že vaše obuv je kompatibilní se stoupacími železy a systémem vázání, které jste si vybrali. Zkontrolujte, že obuv bezpečně drží ve stoupacích železech a nepohybuje se v nich, ani nahoru, do stran, ani dopředu a dozadu. Zkontrolujte, že prvky vázání nemohou sklouznout z držáků na obuvi. Zkontrolujte, že obuv neprojde skrz vázání (nezahmá třmen FIL FLEX).

Vaše stoupací železa jsou slučitelná s dodávanými příčkami BARRETTES a také se spojovacími příčkami FLEX, které lze vždy nasazeti a pochodit u ohlební obuvi (ale snižují účinnost předních hrotů).

Přední a zadní díly stoupacích želez lze vzájemně kombinovat s dalšími určitými modely.

UPOZORNĚNÍ: opotřebení a roztrhání vaší obuvi může mít vliv na bezpečné připojení k obuvi v průběhu času.

Před použitím vašeho vybavení v terénu vždy proveďte zkoušku compatibility Stoupací železa nemusí pasovat na některé druhy obuvi.

5. Připravení na obuv

Nezapomenejte nastavit vázání na vaši obuv ještě před použitím. Stoupací železa jsou asymetrická; nezaměňujte pravou nohu za levou.

A. Nastavení předního systému vázání

Přední otvory umožní nastavení systému v požadované vzdálenosti od předních hrotů (dlouhé nebo krátké).

Rada pro povolení systému vázání: viz. nářkes.

B. Nastavení velikosti

Stoupací železa nastavte nejprve na jednu botu, poté stejné nastavení použijte na druhou botu, použijte písmena vyznačená na stupnici.

C. Nastavení zadního systému vázání

D. Nastavení popruhu

Dotahovací přezka popruhu musí být vždy umístěna na vnější straně nohy. Popruh ponechejte v takové délce, aby bylo možné měnit systém FIL na systém FIL FLEX.

E. Zkouška compatibility

Proveďte zkoušku compatibility nebo kopáním: stoupací železa se nesmí hnout při zatížení různými směry.

Pokud je to nutné, celý proces nastavení opakujte. Zkoušku proveďte ještě jednou. **UPOZORNĚNÍ:** výsledkem ledabýle nastavených stoupacích želez je jejich ztráta.

6. Přenastavení na mono hrot nebo dva přední hroty

Pro tuto operaci použijte přiložený klíč a spojovací příčnick, kterými dotáhnete, nebo povolte přídržovací matici.

Polohovací šroub předních hrotů vždy bezpečně dotáhněte.

7. Podložky proti nabalování sněhu

Před montáží stoupací železa kompletně rozobtebe.

Upozornění: i kdyz používáte podložky proti nabalování sněhu, neustále dávejte pozor na nabalování sněhu na spodní stranu stoupacích želez, což zvyšuje nebezpečí uklouznutí a pádu.

8. Doplňkové informace

Tento produkt splňuje Nařízení (EU) 2016/425 o osobních ochranných prostředcích. Prohlášení o shodě EU je dostupné na Petzl.com.

Návody k použití si po odstranění z produktů uchovávejte pro pozdější potřebu.

Kdy vaše vybavení vyžadit:

UPOZORNĚNÍ: některé výjimečné situace mohou způsobit okamžité vyřazení výrobku již po prvním použití, to závisí na druhu, intenzitě a prostředí ve kterém je výrobek používán (znečištěné prostředí, mořské prostředí, ostré hrany, vysoké teploty, chemikálie...).

Výrobek musí být vyřazen pokud:

- Přesáhne dobu své životnosti.

- Byl vystaven těžkému pádu nebo velkému zatížení.

- Neprojde periodickou prohlídkou. Máte jakékoliv pochybnosti o jeho spolehlivosti.

- Neznáte jeho úplnou historii používání (např. nečistěmi označené produkty).

- Se stane zastaralým historikou k legislativě, normám, technikám nebo slučitelnosti s ostatním vybavením...

Takový produkt znehodnotte, abyste zamezili jeho dalšímu použití.

Piktogramy:

A. Neomezená životnost (kromě popruhů: 10 let) - B. Povolené teploty - C. Bezpečnostní opatření - D. Čištění - E. Sušení - F. Skladování/transport - G. Udržba - H. Upravy/opravy (zakázány mimo provozovny Petzl, kromě výměny náhradních dílů) - I. Dotazy/kontakt

3letá záruka

Na vady materiálu a vady vzniklé ve výrobě. Nevztahuje se na vady vzniklé: běžným opotřebením a roztržením, oxidací, úpravami nebo opravami, nesprávným skladováním, nedostatečným udržováním, nedbalostí, nesprávným použitím.

Varovné symboly

1. Situace představující bezprostřední riziko vážného poranění nebo smrti. 2. Vystavení potenciálního riziku úrazu nebo poranění. 3. Důležitá informace týkající se fungování nebo chování vašeho výrobku. 4. Neslučitelnost vybavení.

Sledovatelnost a značení

a. Splňuje požadavky nařízení o OOP. Zkušebna provádějící certifikační zkoušky EU - b. Sledovatelnost: datamatrix - c. Výrobní číslo - d. Rok výroby - e. Měsíc výroby - f. Sériové číslo - g. Individuální kontrola - h. Normy - i. Pečlivě čtěte pokyny k používání - j. Identifikační typu - k. Jméno výrobce - l. Adresa výrobce - m. Datum výroby (měsíc/rok)